

## LED stolní lampa s akumulátorem – imitace petrolejové lampy

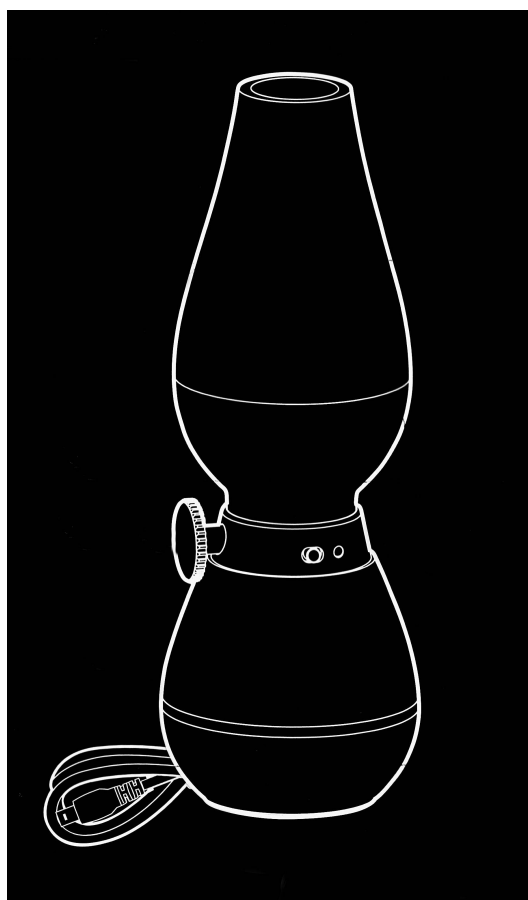

Tato LED lampa je úžasný přenosný pomocník nejen v domácnosti, ale i na cestách. Má vlastní akumulátor a umožňuje nastavit svícení s různou intenzitou jasu.

Jedná se o všesměrové svítidlo osazené modulem s třemi LED. Lampa svým vzhledem imituje miniaturní verzi klasické petrolejové lampy, proto ji lze snadno přenést či postavit. Vyzařované světlo navíc „kmitá“ a napodobuje tak plamínek petrolejové lampy. Na spodní části je lampa opatřena protiskluzovou vrstvou. Intenzitu jasu je možné navýšit, nebo snížit pomocí otočného ovládacího prvku. Lampička také obsahuje čidlo, pomocí kterého je možné imitující plamínek prostým způsobem sfouknout.

Je vybavena vlastním lithiovým akumulátorem s možností dobíjení přes USB a lze ji tak dobíjet pomocí stolního, či přenosného PC.

LED přenosnou stolní lampu je možné nabíjet rovněž prostřednictvím USB výstupu umístěného na stolní lampě typu **SL-T**, EAN: **8595228307359**.

### Specifikace:

Označení výrobku	<b>SL-P</b>	Nabíjení	<b>5VDC min. 500mA</b>
Identifikační číslo	<b>8595228309247</b>	Integrovaný akumulátor	<b>400mAh</b>
Náhr. teplota chromatičnosti	<b>2700K</b>	Předpokládaná životnost	<b>35 000 hod.</b>



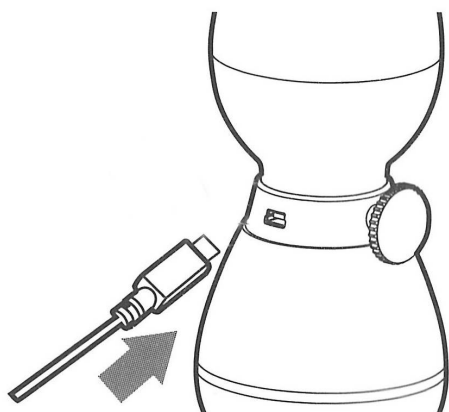

- Stolní LED lampička je vybavena mini USB konektorem. Součástí produktu je kabel pro dobíjení ze zdroje USB 5V.

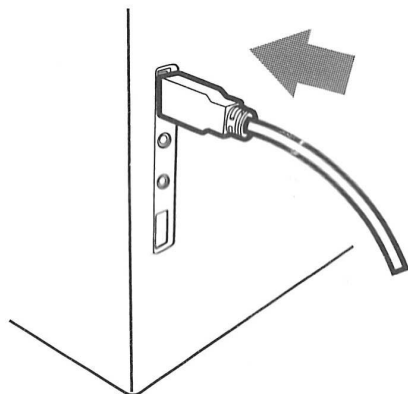

- Dobíjet je možné pomocí stolního, či přenosného počítače.

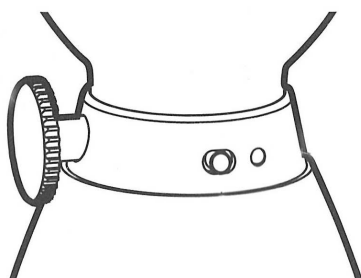

- V zapnutém stavu svítí kontrolní LED indikátoru červeně. Ovládacím otočným prvkem je možné nastavit intenzitu jasu.

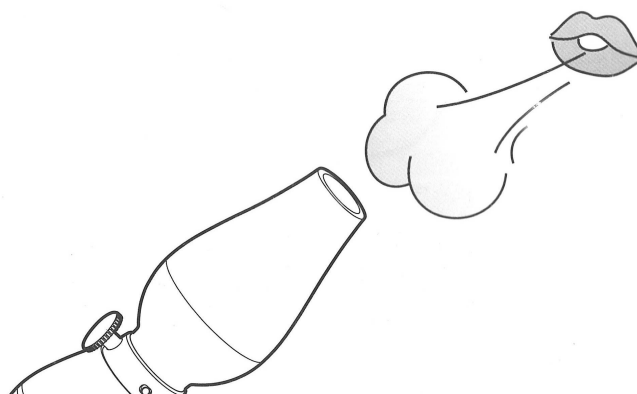

- Tato přenosná lampička obsahuje čidlo, pomocí kterého je možné imitující plamínek fouknutím zapnout a vypnout.

#### Možnost nastavení jasu:

Lze nastavit šest úrovní jasu – 100%, 80%, 60%, 40%, 20%, 10%

- Doporučená minimální doba nabíjení je 1 hodina.
- Akumulátor o kapacitě 400mAh umožňuje dobu svícení až 4 hodiny.

Přibližné rozměry svítidla jsou 72\*72\*204mm.

#### Likvidace výrobku po ukončení životnosti:

Na výrobek se vztahuje směrnice EU 2002/96/ES. Nevhazujte výrobek do komunálního odpadu. Řiďte se místními předpisy o odděleném sběru elektrických a elektronických výrobků.

